

FURNITURE PRODUCTION

กระบวนการผลิตเฟอร์นิเจอร์



สารจากผู้บริหาร

ขอยินดีต้อนรับสมาชิกใหม่ของครอบครัว เวียร์ท ทุกท่าน

บริษัท เวียร์ท (ประเทศไทย) จำกัด เรามีความภูมิใจที่จะนำเสนอโซลูชันสินค้างานไม้ เราได้รวบรวมสินค้าพร้อมทั้งให้รายละเอียดสินค้า วิธีการใช้งานรวมถึงข้อมูลทางเทคนิคต่างๆที่เกี่ยวกับผลิตภัณฑ์ หากท่านมีข้อสงสัยต้องการสอบถาม เรายินดีและพร้อมสนับสนุนท่านเสมอ

กลุ่มบริษัท เวียร์ท

เป็นผู้นำในตลาดที่จัดจำหน่ายสินค้าในกลุ่มเครื่องมือช่างและเคมีภัณฑ์คุณภาพสูงจากประเทศเยอรมัน ธุรกิจของบริษัทได้เติบโตอย่างต่อเนื่อง ปัจจุบันมีบริษัทในเครือมากกว่า 400 บริษัทกระจายอยู่ในกว่า 80 ประเทศ มีลูกค้าช่างมืออาชีพมากกว่า 3 ล้านรายทั่วโลกที่ให้ความไว้วางใจในเวียร์ท และมีลูกค้าช่างมืออาชีพที่ไว้วางใจเรากว่า 10,000 รายทั่วประเทศ เรายังคงพัฒนาอย่างต่อเนื่อง เพราะเราเชื่อมั่นในคุณภาพ ปัจจุบันเรามีพนักงานชายมากกว่า 180 คนเพื่อดูแลและให้บริการลูกค้า

บริษัท เวียร์ท (ประเทศไทย) จำกัด

ก่อตั้งเมื่อปี พ.ศ. 2533 โดยเป็นบริษัทลูกของเวียร์ท กรุ๊ป ที่มีเจ้าของเป็นต่างชาติ 100% เราดำเนินกิจการมากกว่า 30 ปี กลุ่มลูกค้าอาชีพเช่น ลูกค้ากลุ่มอุตสาหกรรมรถยนต์ ศูนย์บริการรถต่างๆ กลุ่มรถบรรทุก กลุ่มจักรยานยนต์ อะไหล่ยนต์ กลุ่มเครื่องมือและอุปกรณ์สำหรับเรือข้อมรรถ บริการให้ข้อมูลและจำหน่ายสินค้าทางโทรศัพท์ คาร์แคร์ กลุ่มก่อสร้าง กลุ่มธุรกิจร้านค้าปลีกสมัยใหม่ (โมเดิร์นเทรด) ลูกค้าโครงการและกลุ่มลูกค้าอุตสาหกรรม



ดร.อันเดรอัล สตรีรัม
กรรมการผู้จัดการ
บริษัท เวียร์ท (ประเทศไทย) จำกัด

เวียร์ท (ประเทศไทย) จำกัด



สำนักงานปัจจุบัน

ตั้งอยู่ที่ นิคมอุตสาหกรรมลาดกระบัง 123/2
ถ. ฉลองกรุง แขวงลำปลาทิว เขตลาดกระบัง กรุงเทพฯ
ช่องทางในการติดต่อ โทร: +66 2170 5000 แฟกซ์: +66 2170 5050
อีเมลล์: info@wuerth.co.th

Wuerth Shop@ นิคมอุตสาหกรรมลาดกระบัง

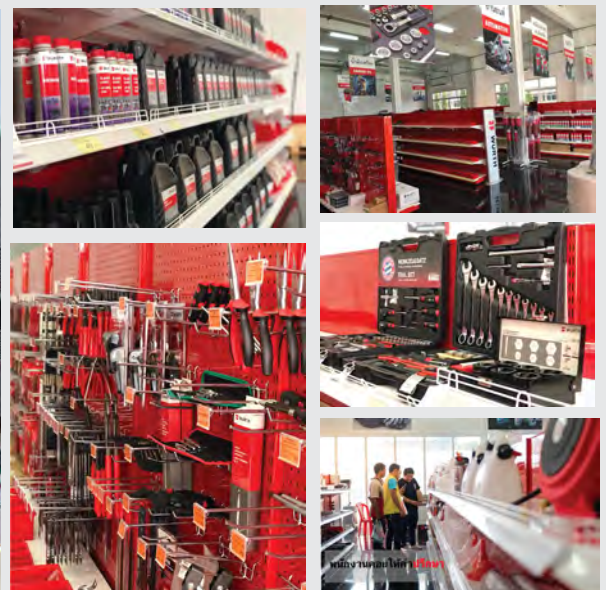

เวลาทำการเริ่มตั้งแต่ 8 โมงเช้า
ถึง 5 โมงเย็น

Würth Shop ที่มีสินค้าหลากหลาย
รายการพร้อมให้บริการทุกท่าน

หลากหลายช่องทางในการซื้อสินค้า

1

การเข้ามาของ เวียร์ทู ในปี 2533 เราใช้ระบบโทรเรกต์เซลล์ หรือการเสนอขายสินค้าโดยพนักงานซึ่งเป็นนโยบายของผู้ก่อตั้งที่วางรากฐานการขายตั้งแต่เริ่มต้นธุรกิจเราก็คงยึดรูปแบบการขายและบริการนี้ไว้และยังคงพัฒนาศักยภาพอย่างต่อเนื่อง

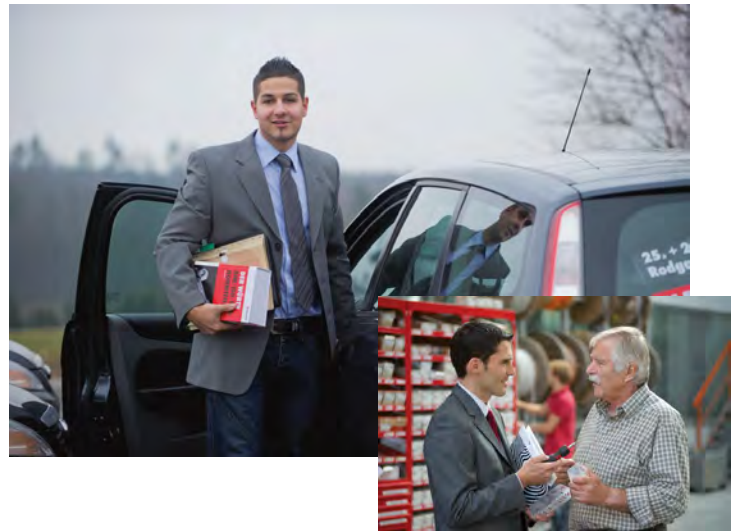

สินค้าคุณภาพกว่า 100,000 รายการและเพื่อความสะดวกและง่ายในการตอบสนองความต้องการของลูกค้าสูงสุดด้วยเพิ่มช่องทางในการสั่งซื้อสินค้าที่หลากหลาย

4

Wuerth แอปพลิเคชัน

รูปแบบการซื้อสินค้าบนมือถือเพื่อชีวิตที่ง่ายขึ้น

เริ่มใช้งานได้แล้ววันนี้!

ระบบปฏิบัติการ iOS
(iOS version 6.0 or higher)



ระบบปฏิบัติการ แอนดรอยด์
(Android version: 2.2 higher)



5

Wuerth ร้านค้าออนไลน์

อีกหนึ่งช่องทางความสะดวกในการซื้อสินค้าบนระบบออนไลน์ที่ไม่จำกัดเวลาและสถานที่

eshop.wuerth.co.th

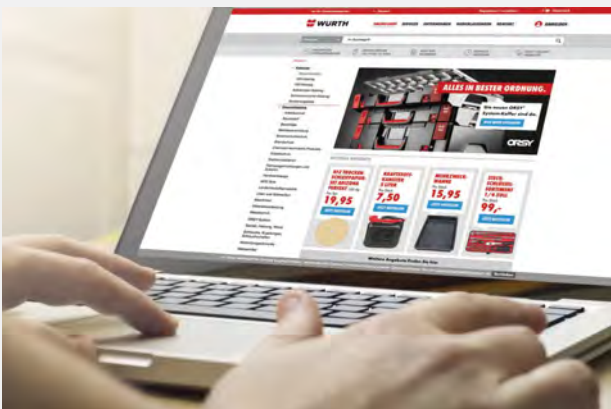

การทำงานบนระบบ ERP ที่เชื่อมโยงระบบงานต่างๆทำให้คุณเข้าถึงรายละเอียดสินค้าจากแคตตาล็อกออนไลน์



2

Telesale หรือ เทเลเซล

พนักงานเสนอขายสินค้าหรือบริการต่างๆ ทางโทรศัพท์



ที่พร้อมให้บริการท่าน จันทร์ - ศุกร์
ตั้งแต่ 8 โมงเช้า ถึง 5 โมงเย็น



02-170-5054

3

Wuerth Shop@ นิคมอุตสาหกรรมลาดกระบัง

Wuerth Shop ที่มีสินค้าหลากหลายรายการที่พร้อมให้ทุกท่านมาเลือกสรรและสัมผัสสินค้าด้วยตัวท่านเอง พร้อมให้บริการท่าน จันทร์ - ศุกร์ ตั้งแต่ 8 โมงเช้า ถึง 5 โมงเย็น





ติดตั้ง

Würth ประเทศไทย 4+

Wuerth (Thailand) Co., Ltd.

★★★★★ 5.0, 1 รายการจัดอันดับ

ฟรี

เริ่มใช้งานได้แล้ววันนี้!

ระบบปฏิบัติการ iOS
(iOS version 6.0 or higher)



ระบบปฏิบัติการ แอนดรอยด์
(Android version: 2.2 higher)



Wuerth แอปพลิเคชัน
รูปแบบการซื้อสินค้า
บนมือถือเพื่อชีวิตที่ง่ายขึ้น



ฟังชั่นค้นหาสินค้าโดยการ
สแกนบาร์โค้ดได้จากแถบเมนูนี้

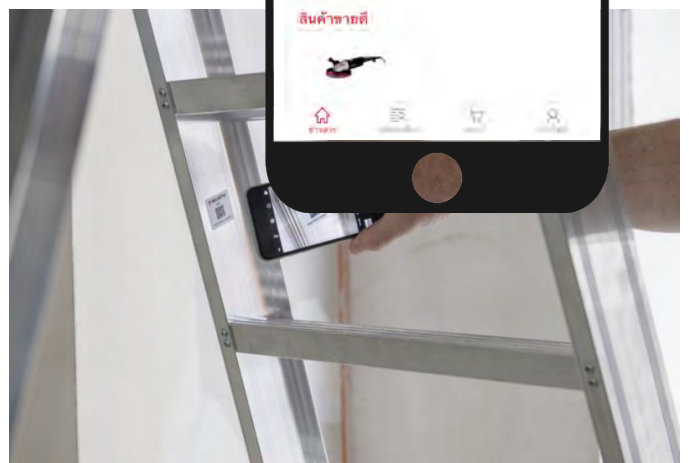
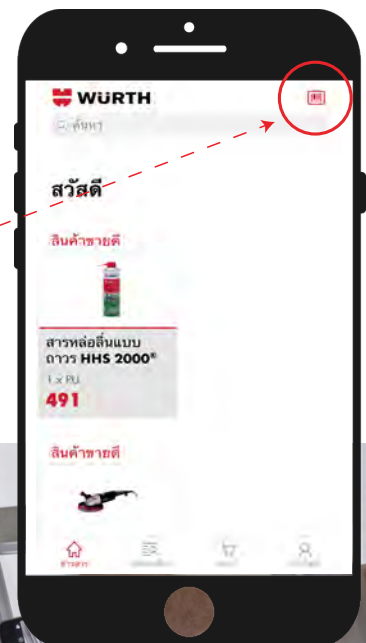



สารบัญ

อุปกรณ์บานพับ	7
อุปกรณ์เสริมบานพับ	14
รางลิ้นชัก	15
อุปกรณ์ตัวต่อ	23
ปุ่มรับชั้น	25
สกรู	27
เคมีภัณฑ์	29
อุปกรณ์อื่นๆ	33
อุปกรณ์เพื่อความปลอดภัย	34



ข้อมูลบานพับเฟอร์นิเจอร์

ชนิดของบานพับ

ระบบสไลด์

บานพับจะยึดติดเข้ากับฐานรองบานพับด้วยการสไลด์และขันให้แน่นด้วยสกรู ระบบสไลด์นี้จะเป็นการติดตั้งที่รวดเร็ว

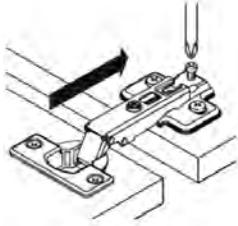

ระบบคลิป

บานพับจะยึดติดเข้ากับฐานรองบานพับด้วยระบบคลิป ระบบนี้จะสามารถติดตั้งบานประตูและถอดบานประตูได้ง่ายโดยไม่ต้องใช้เครื่องมือ

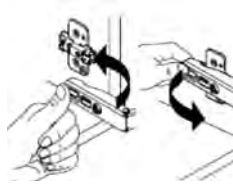

รูปแบบการติดตั้ง

ทับขอบ

เมื่อบานประตูของตู้เปิดลง บานประตูจะปิดคลุมขอบด้านข้างของตู้ บานพับจะมีแกนที่ตรง

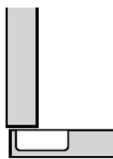

กลางขอบ

ใช้กับบานประตูตู้ที่ใช้แผงกลางร่วมกัน แกนบานพับจะโค้ง

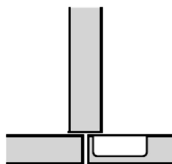

ในขอบ

บานประตูของตู้จะอยู่ด้านในของขอบด้านข้างตู้ แกนบานพับจะโค้งสูง

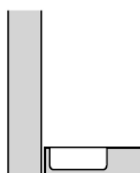

รูปแบบการปรับแต่ง

การติดตั้งฐานรองบานพับที่เหมาะสม บานพับจะสามารถปรับแต่งได้ 3 ทิศทาง เพื่อให้ได้ตำแหน่งที่เหมาะสมที่สุด บานพับแบบมาตรฐานและฐานรองบานพับมาตรฐาน จะช่วยให้การปรับตำแหน่งง่ายขึ้น

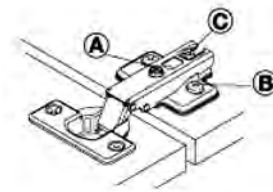

- A** **การปรับด้านข้าง**
ปรับระยะบนบานพับด้วย +3 มม.
- B** **การปรับความสูง**
ปรับระยะที่ฐานรองบานพับด้วย ±3 มม.
- C** **การปรับความลึก**
ปรับระยะที่ฐานรองบานพับด้วย ±4 มม. และ -1 มม.

จำนวนของบานพับต่อบานประตู 1 บาน

จำนวนของบานพับต่อบานประตู 1 บาน ขึ้นอยู่กับ :

- น้ำหนัก
- วัสดุ
- ความกว้างและสูงของประตู

ค่าที่แสดงในตารางเป็นเพียงคำแนะนำ ควรทดลองยึดติดก่อนติดตั้งจริง

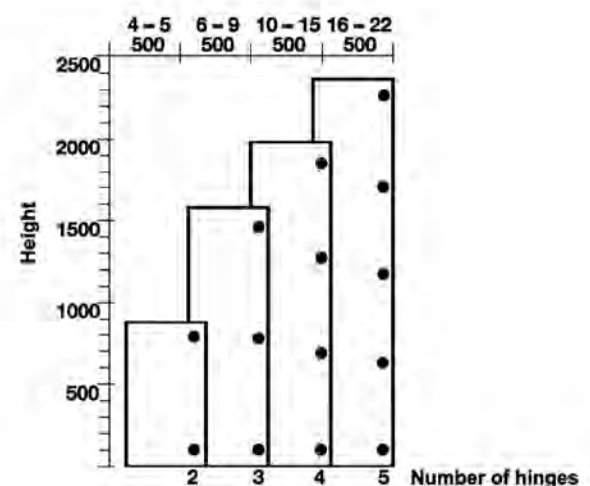

ข้อมูลบานพับเฟอร์นิเจอร์

ระยะห่างขั้นต่ำที่ต้องการ

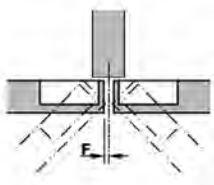

ระยะห่างขั้นต่ำขึ้นอยู่กับแบบของบานพับระยะจากถ้วยบานพับถึงขอบประตูและความหนาของประตู ข้อมูลจากตารางเป็นเพียงคำแนะนำ ควรทดสอบก่อนติดตั้ง

ความหนาของประตู (มม.)	ระยะห่างถึงถ้วยบานพับ(ม.ม)			
	3	4	5	6
16	1.2	1.2	1.1	1.1
18	1.7	1.7	1.6	1.6
19	2.0	2.0	1.9	1.9
20	2.4	2.3	2.2	2.2
22	3.3	3.1	3.0	2.9
24	4.5	4.2	4.0	3.9
26 - 32	แนะนำให้ทำการติดตั้งแบบทดลอง			

การติดตั้งฐานรองบานพับ

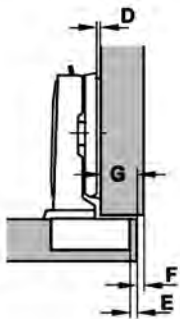

ความสูงที่แตกต่างกันไปของฐานรองบานพับทำให้สามารถปรับระดับเพื่อทับขอบประตูได้ ความหนาของฐานรองบานพับจะเป็นตัวกำหนดขนาดระยะ

D : ขนาดฐานรองบานพับ

G : ทับขอบประตู

F : ระยะห่าง

E : ระยะถ้วยบานพับถึงขอบประตู

Door overlay mm

4	5	6	7	8	9	10	11	12	13	
					3	4	5	6	7	3
				3	4	5	6	7		4
		3	4	5	6	7				6
3	4	5	6	7						8

ระยะถ้วยบานพับถึงขอบประตู E mm

ขนาดฐานรองบานพับ

แบบปิดนุ่มนวล

ชุดบานพับถ้วยของ Würth มีคุณสมบัติพิเศษ เช่น กลไกการปิดแบบนุ่มนวลในตัว มีแฉกเปอร์แรงดันน้ำมันทำให้การปิดที่นุ่มนวลแม้จะใช้แรงมากและป้องกันไม่ให้ประตูกระแทก



ระบบสองทาง

กลไกบานพับแบบสองทางจะให้การงานที่สะดวกกว่าบานพับแบบทางเดียวปกติ ประตูสามารถหยุดได้ทุกมุมก่อน 45 องศา หลังจาก 45 องศาไปแล้ว ประตูจะปิดโดยอัตโนมัติ

มุมเปิด

องศามุมเปิดของบานพับถ้วยจะทำให้ทราบความกว้างของการเปิดบานประตู ส่วนใหญ่แล้วองศามุมเปิดของบานพับถ้วยจะอยู่ระหว่าง 95 องศาและ 110 องศา

อุปกรณ์เสริม

เพื่อให้ได้รูปลักษณ์ที่สวยงามหลังจากการติดตั้ง ฝาครอบบานพับของเวียร์ทั้น จะครอบปิดกลไกการทำงานอย่างสวยงามลงตัว



บานพับถ้ายแบบสไลด์ 35 มม.



บานพับถ้ายแบบสไลด์ 35 มม.

ความหนาของประตู : 14 - 20 มม.

พื้นผิว: ผ่านการทดสอบการกัดกร่อน 24 ชม.

มุมเปิด: 110 องศา

วัสดุ: เหล็ก

สี: นิกเกิล

ระยะรูเจาะ (A) 48x6 มม.

ไมรวมสกรูและฐานรองบานพับถ้าย

ประเภท	รหัสสินค้า	บรรจุ(ชิ้น)
ทับขอบ	191 8500 716	500
กลางขอบ	191 8500 717	500
ในขอบ	191 8500 718	500

แบบร่าง:

ระยะเจาะสำหรับติดตั้งถ้ายบานพับ

ขนาดถ้ายบานพับ

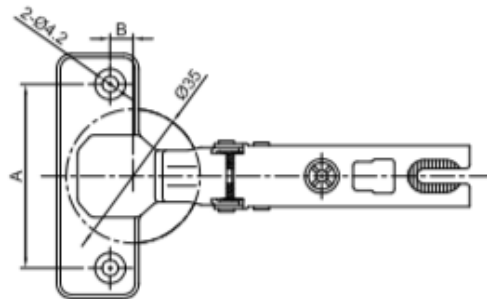
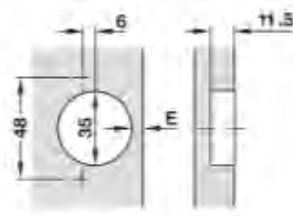

ทับขอบ (Full Overlay)

1918500716

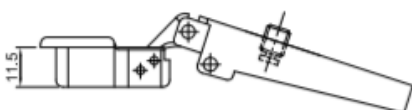

กลางขอบ (Half Overlay)

1918500717

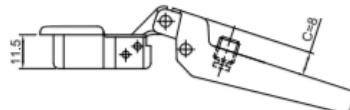

ในขอบ (Inset)

1918500718

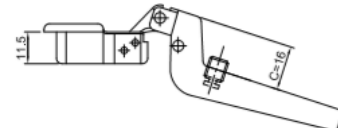

ฐานรองบานพับถ้วยแบบสไลด์ เวอร์ชัน เอ



ฐานรองบานพับแบบรูเจาะ 2 รู

ระยะ H=2

ระยะ D=4 มม.

รูปแบบ	รหัสสินค้า	บรรจุ(ชิ้น)
2 รู	191 8500 719	1,000

แบบร่าง :

ระยะการเจาะ

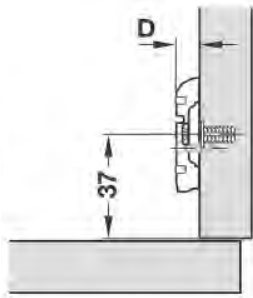

ขนาดรูเจาะ

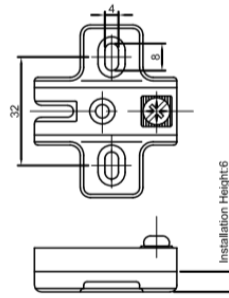
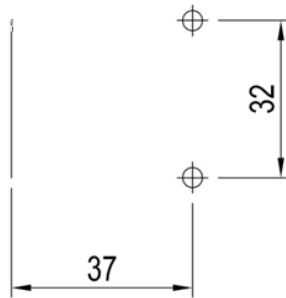

ฐานรองบานพับถ้วยแบบสไลด์ เวอร์ชัน บี



ฐานรองบานพับแบบรูเจาะ 4 รู

ระยะ H=0

ระยะ D=6 มม.

รูปแบบ	รหัสสินค้า	บรรจุ(ชิ้น)
4 รู	191 8500 765	1,000

แบบร่าง :

ระยะการเจาะ

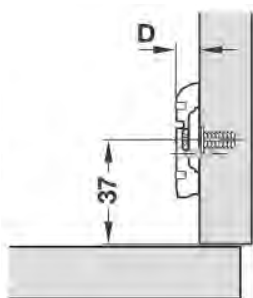

ขนาดรูเจาะ

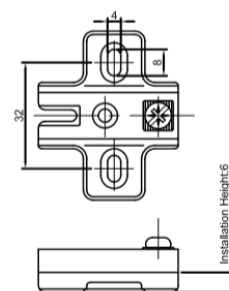
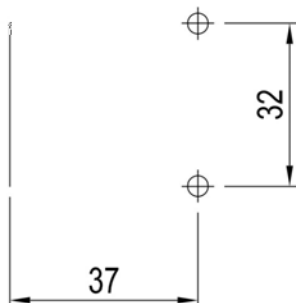

บานพับถ้วยระบบคลิป์ แบบปรับได้ 3 ทิศทาง



บานพับถ้วยระบบคลิป์ 35 มม.

ความหนาหน้าบาน : 16-24 มม.

พื้นผิว : ผ่านการทดสอบการกัดกร่อน 48 ชม.

ระยะรูเจาะ : 48x6 มม.

สามารถปรับตั้งได้ 3 ทิศทาง โดยใช้ร่วมกับ
ฐานรองแบบ 3D

ไม่รวมฐานรองและสกรู

แบบร่าง :

ระยะเจาะสำหรับติดตั้ง ขนาดถ้วยบานพับ
ถ้วยบานพับ

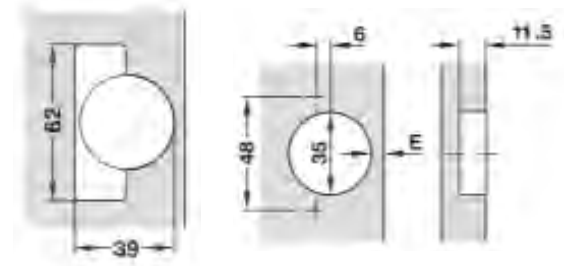

ประเภท	รหัสสินค้า	บรรจุ(ชิ้น)
ทับขอบ	191 8500 720	500
กลางขอบ	191 8500 721	500
ในขอบ	191 8500 723	500

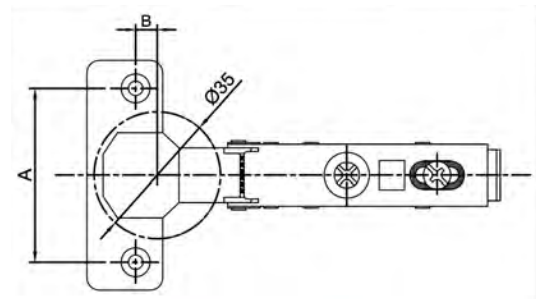
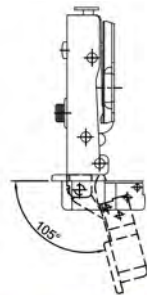
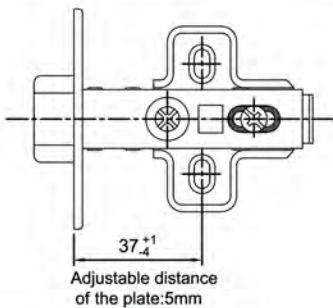

ทับขอบ (Full Overlay)
1918500720

กลางขอบ (Half Overlay)
1918500721

ในขอบ (Inset)
1918500723

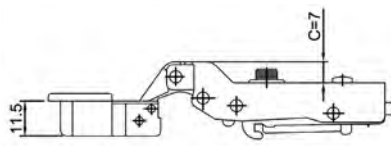
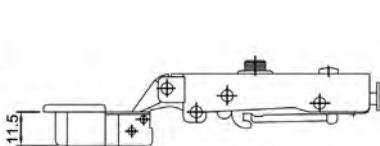

ฐานรองบานพับถ้วยแบบคลิปลูเจาะ 4 รู

แบบรูเจาะ 4 รู
 ระยะ H=5
 ระบบคลิปลูยึดติดรวดเร็ว



รูปแบบ	รหัสสินค้า	บรรจุ(ชิ้น)
4 รู	191 8500 724	1,000

แบบร่าง :

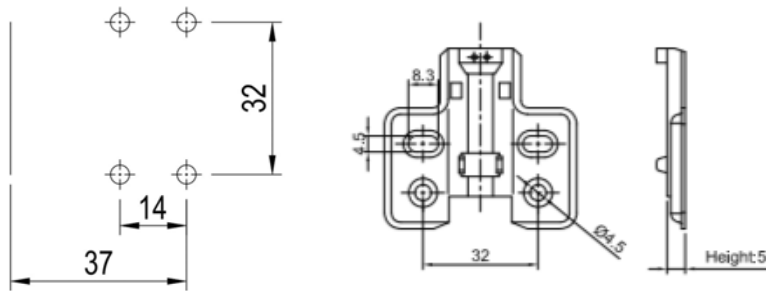

ฐานรองบานพับถ้วยแบบคลิปลูเจาะ 2 รู

แบบรูเจาะ 2 รู
 ระยะ H=0
 ระบบคลิปลูยึดติดรวดเร็ว



รูปแบบ	รหัสสินค้า	บรรจุ(ชิ้น)
2 รู	191 8500 725	1,000

แบบร่าง :

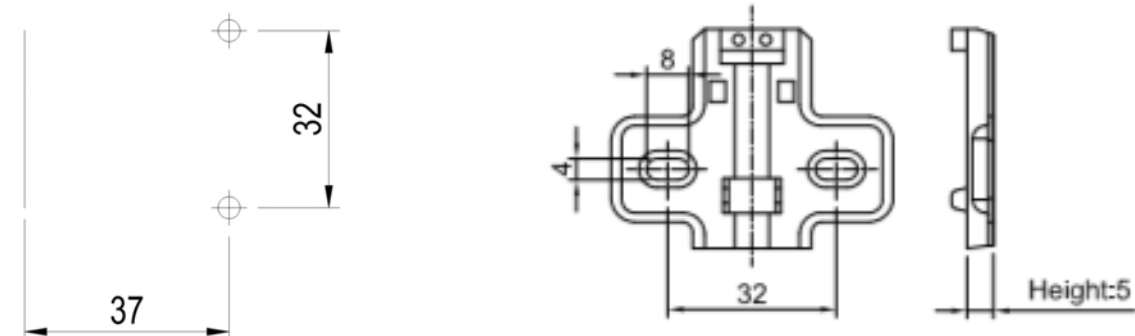

บานพับถ้วยระบบคลิปลอนแบบปิดนูนนวล ปรับได้ 3 ทิศทาง



บานพับถ้วยระบบคลิปลอนแบบปิดนูนนวล
ปรับได้ 3 ทิศทาง
ความหนาหน้าบาน : 16-24 มม.
พื้นผิว : ผ่านการทดสอบการกัดกร่อน 48 ชม.
จำนวนการใช้งาน : 50,000 รอบ
 สามารถปรับตั้งได้ 3 ทิศทาง โดยใช้ร่วมกับฐาน
 รองแบบ 3D
ระยะรูเจาะ : 48x6 มม.

ไม่รวมฐานรองและสกรู

ประเภท	รหัสสินค้า	บรรจุ(ชิ้น)
ทับขอบ	191 8500 728	500
กลางขอบ	191 8500 729	500
ในขอบ	191 8500 730	500

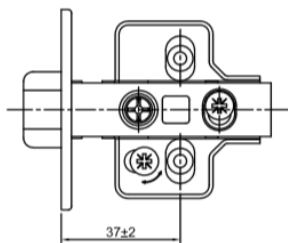

ฐานรองปรับได้ 4 มม.

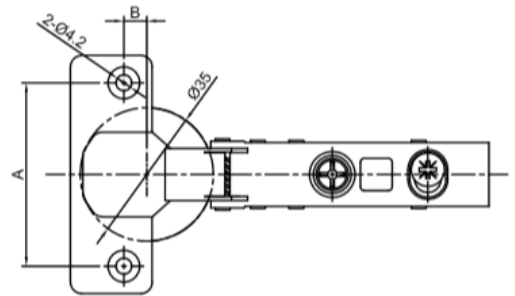
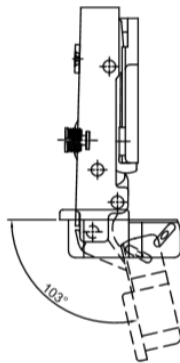

ทับขอบ (Full Overlay)
1918500728

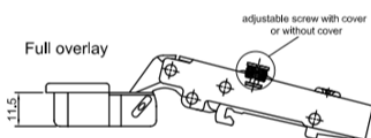

กลางขอบ (Half Overlay)
1918500729

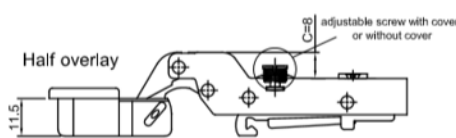

ในขอบ (Inset)
1918500730

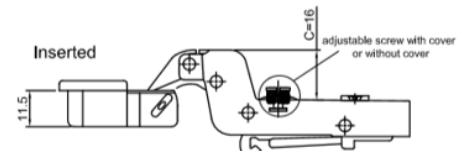

ฐานรองบานพับถ้วยระบบคลิป์ แบบปรับได้ 3 ทิศทาง



ฐานรองบานพับแบบรูเจาะ 2 รู
ปรับได้ 3 ทิศทาง
วัสดุ : เหล็ก
ระบบคลิป์ ยึดติดรวดเร็ว

รูปแบบ	รหัสสินค้า	บรรจุ(ชิ้น)
2 รู	191 8500 731	1,000

ระยะเจาะสำหรับติดตั้งถ้วยบานพับ

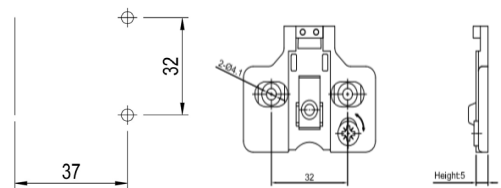

อุปกรณ์เสริมสำหรับบานพับถ้วย

สกรูสำหรับบานพับถ้วย



สกรูชิปบอร์ด
สกรูหัวแฉก PH
3.5x14 มม.

รูปแบบ	รหัสสินค้า	บรรจุ(ชิ้น)
สกรูหัวเตเปอร์	191 8500 733	500

ฝาปิดถ้วยบานพับระบบคลิป์

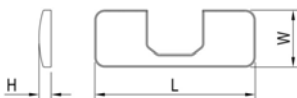

สำหรับบานพับถ้วยรุ่นโปรคอน
ระบบคลิป์
ขนาด : ยาว 3.5 มม. x กว้าง 22.5 มม.
วัสดุ : เหล็ก

รูปแบบ	รหัสสินค้า	บรรจุ(ชิ้น)
สำหรับบานพับระบบคลิป์รุ่นโปรคอน	191 8500 726	1,000

ฝาปิดแขนบานพับระบบคลิป์

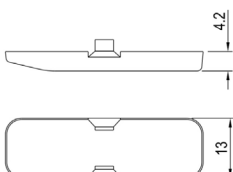

สำหรับบานพับถ้วยรุ่นโปรคอน
ระบบคลิป์
วัสดุ : เหล็ก
ขนาด : 13 มม. X 4.2 มม.

รูปแบบ	รหัสสินค้า	บรรจุ(ชิ้น)
สำหรับบานพับระบบคลิป์รุ่นโปรคอน	191 8500 727	1,000

ข้อมูลรางลื่นชัก

ชนิดของรางลื่นชัก

รางลื่นชักแบบทั่วไป

รางลื่นชักมีลูกกลิ้งไวนิลและระบบลูกปืน เป็นระบบที่เรียบง่ายแต่เชื่อถือได้



รางลูกปืน

ระบบรางลูกปืนเหล็ก ซึ่งสามารถใช้งานได้ยาวนานและมั่นใจในการใช้งาน



รางลื่นชักแบบซ่อน

มีลูกกลิ้งในการเคลื่อนที่เป็นพลาสติก มีระบบการล็อคและการติดตั้งแบบรับได้ลื่นชัก ทำให้มองไม่เห็นลื่นชักหลังจากการติดตั้งเสร็จ



รูปแบบการติดตั้ง

แบบรับข้าง

รางลื่นชักจะถูกติดตั้งตำแหน่งด้านข้างของลื่นชักและผนังตู้

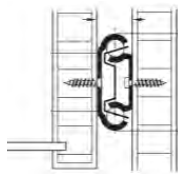

แบบรับใต้

รางลื่นชักจะติดตั้งอยู่ในตำแหน่งใต้ลื่นชัก

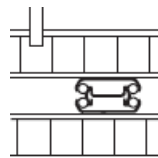

แบบซ่อน

รางลื่นชักจะติดตั้งอยู่ในตำแหน่งใต้ลื่นชักเกือบที่จะมองไม่เห็นรางลื่นชักเมื่อดึงรางลื่นชักออก

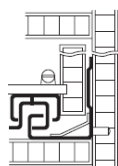

ความสามารถในการรองรับน้ำหนัก

ความสามารถในการรองรับน้ำหนักที่ระบุไว้ จะเป็นตัวบ่งชี้ถึงน้ำหนักสูงสุดที่รางนั้นจะรองรับได้ ตามมาตรฐาน DIN 15338 คุณสมบัติดังกล่าวจากการทดสอบนี้ขึ้นอยู่กับแรงผลักและแรงกระจาย ของรางลื่นชักขนาด 450 มม. ที่ติดตั้งอย่างถูกต้องและเหมาะสม รางลื่นชักลูกปืนแบบรับข้างนี้ หากนำไปติดตั้งแบบรับได้ จะทำให้ความสามารถในการรับน้ำหนักลดลงไปประมาณ 25 เปอร์เซ็นต์

ประเภทรางลื่นชัก

รางลื่นชัก 2 ตอน

ลื่นชักสามารถดึงออกมาได้สุดราง ทำให้สามารถใช้งานได้สะดวก

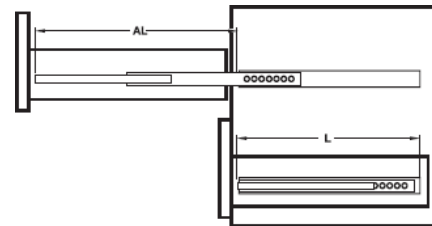

รางลื่นชักตอนเดียว

รางลื่นชักสามารถดึงออกมาได้ประมาณ 75 เปอร์เซ็นต์ของความยาวทั้งหมด ส่วนของรางลื่นชักที่เหลือจะอยู่ในตู้

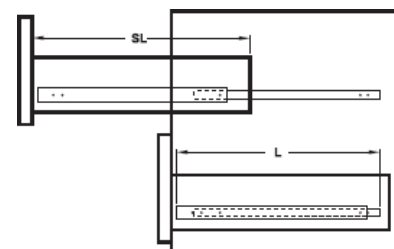

ข้อมูลรางลื่นชัก

คุณลักษณะพิเศษ

• ระบบปิดอัตโนมัติ

- รางลื่นชักแบบลูกกลิ้ง มีกลไกการปิดอัตโนมัติโดยมีความลาดโค้งของราง ซึ่งจะทำให้รางลื่นชักจะค่อยๆปิดลงเมื่อใกล้ถึงระยะปิด
- รางลื่นชักลูกปืนและรางลื่นชักแบบซ่อน จะปิดอัตโนมัติโดยใช้กลไกของสปริง และส่วนใหญ่จะทำงานคู่กับระบบปิดแบบนุ่มนวล

• ระบบปิดค้างเมื่อถึงระยะ

- รางลื่นชักแบบลูกกลิ้งทั่วไปจะมีความลาดเอียงของรางเล็กน้อย ที่จะส่งผลให้รางลื่นชักนั้นปิดอยู่เสมอและยังเป็นกลไกการปิดอัตโนมัติอีกด้วย
- รางลื่นชักลูกปืนนั้น จะมีพลาสติกกันกระแทกซึ่งจะเป็นตัวดึงให้สไลด์นั้นปิดอยู่ตลอดเวลา

• ระบบปิดนุ่มนวล

- ระบบปิดนุ่มนวลจะเป็นคุณสมบัติพิเศษของรางลูกปืนและรางแบบซ่อน ส่วนใหญ่จะใช้ในเฟอร์นิเจอร์คุณภาพสูง
- จะมีสปริงเป็นตัวดึงรางลื่นชักให้กลับเข้าสู่เมื่อถึงระยะที่กำหนด
- ระบบแรงดันน้ำมันจะช่วยให้มีการปิดแบบนุ่มนวล ป้องกันรางลื่นชักกระแทกเข้ากับตู้

• ระบบเปิดแบบกดกระเดื่อง

การเปิดอัตโนมัติของรางลูกปืนนั้น ใช้เพียงการกดลงเบาๆที่บานหน้าของลื่นชัก หลังจากนั้นรางลื่นชักจะค่อยๆเปิดออกมาเอง

• การปลดด้วยกระเดื่อง

- รางลื่นชักบางประเภทสามารถประกอบและถอดรางออกเพื่อให้สะดวกต่อการติดตั้ง โดยปลดกระเดื่องและแยกรางในส่วนที่ติดตั้งกับลื่นชัก และส่วนที่ติดตั้งกับตู้ออกจากกัน
- สะดวกและรวดเร็วหากต้องการถอดลื่นชักออก หลังจากการติดตั้ง

ส่วนรางลื่นชักแบบซ่อน จะมีกลไกการล็อคแบบพิเศษแต่ก็สามารถปลดรางลื่นชักออกได้อย่างง่ายดายเช่นกัน

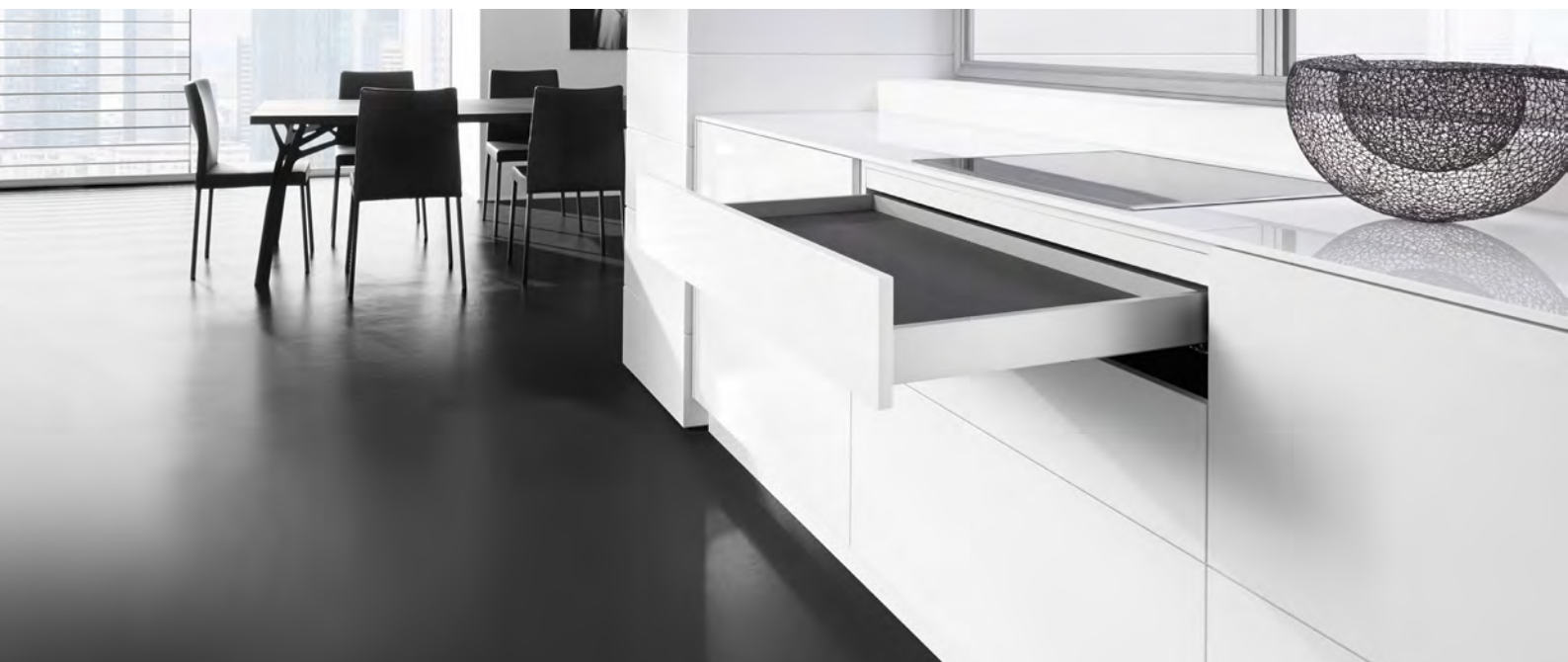
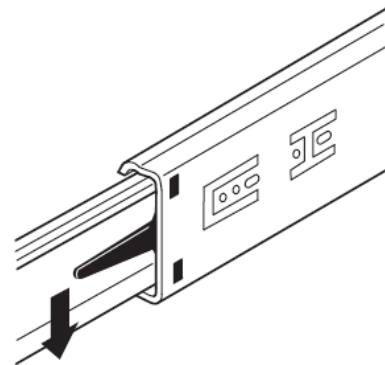

รางลิ้นชักแบบตอนเดียว รับน้ำหนักได้ 20 กก.



วัสดุ : เหล็ก

ความหนา : 1.2 มม.

รางลิ้นชักแบบรับได้

สไลด์โดยลูกกลิ้งไพล่อน ระบบลูกปืน 4 ลูก

พร้อมแหวนและแนวร่องเพื่อรับข้างลิ้นชัก

สี : สีสกริม

รับน้ำหนัก : สูงสุด 20 กก.

ความยาว (มม.)	รหัสสินค้า	บรรจุ(ชิ้น)
300 / 12"	191 8500 749	20
350 / 14"	191 8500 750	20
400 / 16"	191 8500 751	20
450 / 18"	191 8500 752	20
500 / 20"	191 8500 752	20

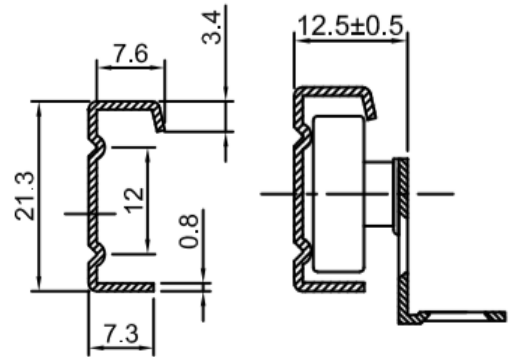

ระยะการเจาะ

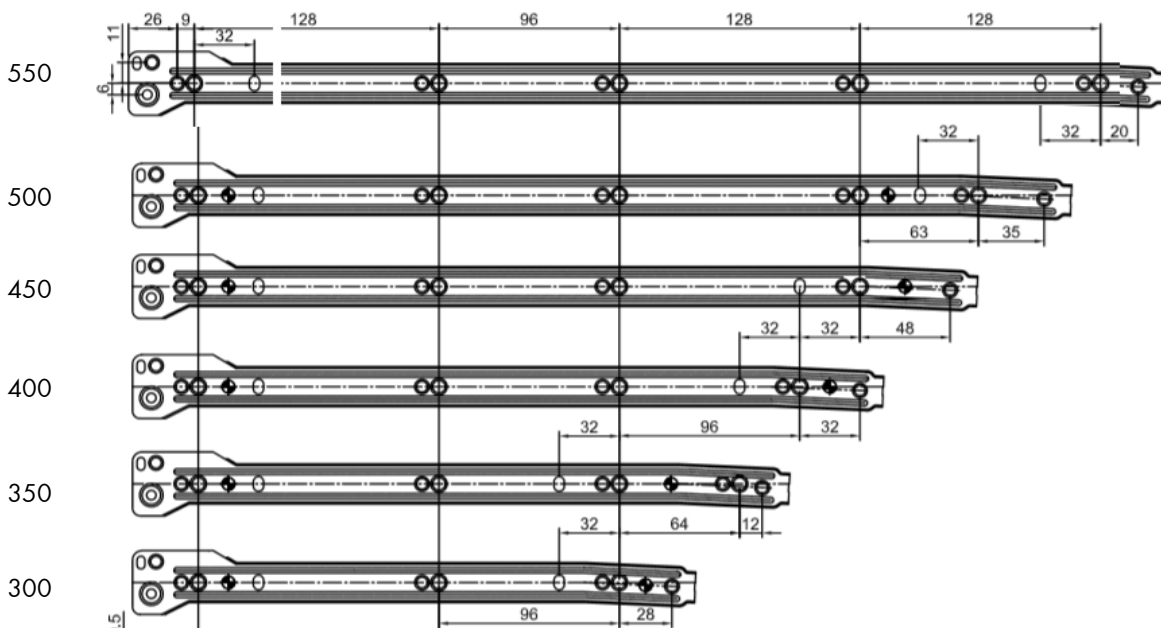

รางลื่นชักแบบตอนเดียว รับน้ำหนักได้ 25กก.



วัสดุ : เหล็ก

ความหนา : 1.2 มม.

รางลื่นชักแบบรับได้

สไลด์โดยลูกล้อไนลอน ระบบลูกปืน 4 ลูก

พร้อมแหวนและแนวร่องเพื่อรับข้างลื่นชัก

สี : สีสกริม

รับน้ำหนัก: สูงสุด 25 กก.

ความยาว (มม.)	รหัสสินค้า	จำนวน(ชิ้น)
300 / 12"	191 8500 754	20
350 / 14"	191 8500 755	20
400 / 16"	191 8500 756	20
450 / 18"	191 8500 757	20
500 / 20"	191 8500 758	20
550 / 22"	191 8500 759	20

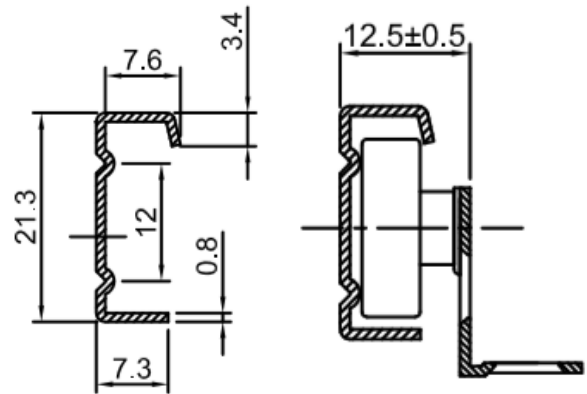

ระยะการเจาะ

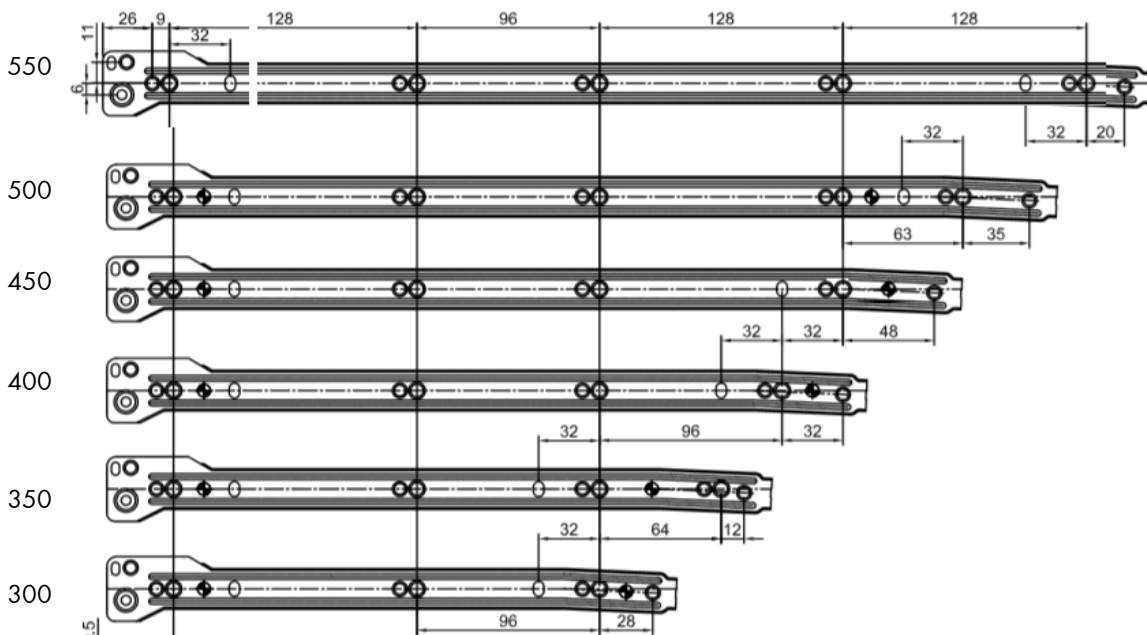

รางลิ้นชัก

รางลิ้นชักลูกปืน 2 ตอน ขนาด 45 มม.
รับน้ำหนักสูงสุด 35 กก.



- **ดึงเปิดได้จนสุดราง**

รางลิ้นชักสามารถดึงออกได้จนสุดราง

- **รับน้ำหนักได้มาก**

รับน้ำหนักได้สูงสุด 35 กก. เหมาะสำหรับเครื่องครัว

- **เงียบและนุ่มนวล**

มีเสียงเพียงเล็กน้อยเวลาใช้งาน

- **ประกอบและติดตั้งง่าย**

สามารถปลดรางลิ้นชักได้ง่ายโดยใช้กระเดื่อง

แบบร่าง :

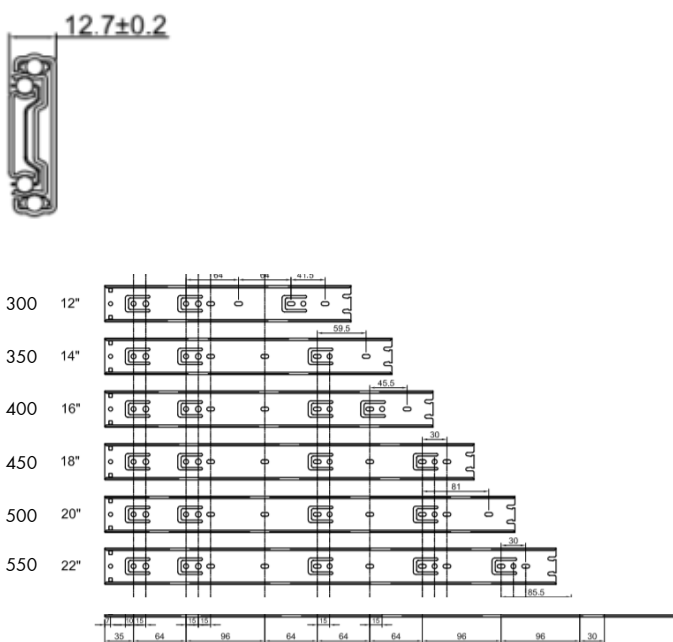

ความยาว (มม.)	ระยะดึง	รหัสสินค้า	บรรจุ(ชิ้น)
300 / 12"	300	191 8500 734	20
350 / 14"	350	191 8500 735	20
400 / 16"	400	191 8500 736	20
450 / 18"	450	191 8500 737	20
500 / 20"	500	191 8500 738	20
550 / 22"	550	191 8500 739	20

ข้อมูลทางเทคนิค

ระบบรางลูกปืนคู่

วัสดุ: เหล็ก

สี: เงินกัลวาไนซ์

การติดตั้ง: ติดตั้งแบบรับข้าง

จำนวนการใช้งาน: รองรับการเปิดปิดที่ 50,000 ครั้ง

พื้นผิว: ผ่านการทดสอบการกัดกร่อน 24ชม.

รูปแบบ: ระบบป้องกันรางลิ้นชักไหลและปลดรางลิ้นชักได้ง่ายโดยใช้กระเดื่อง

รางลิ้นชัก

รางลิ้นชักลูกปืน 2 ตอน ขนาด 45 มม.
รับน้ำหนักสูงสุด 45 กก.

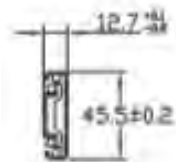

- **ดึงเปิดได้จนสุดราง**

รางลิ้นชักสามารถดึงออกได้จนสุดราง

- **รับน้ำหนักได้มาก**

รับน้ำหนักได้สูงสุด 45 กก. เหมาะสำหรับเครื่องครัว

- **เงียบและนุ่มนวล**

มีเสียงเพียงเล็กน้อยเวลาใช้งาน

- **ประกอบและติดตั้งง่าย**

สามารถปลดรางลิ้นชักได้ง่ายโดยใช้กระเดื่อง

แบบร่าง :



ขนาด (มม.)	ระยะดึง	รหัสสินค้า	จำนวน(คู่)
300	300	0684 303 300	10
350	350	064 303 350	10
400	400	0684 303 400	10
450	450	0684 303 450	10
500	500	0684 303 500	10
550	550	0684 303 550	10
600	600	0684 303 600	10

ข้อมูลทางเทคนิค

ระบบรางลูกปืนคู่

วัสดุ : เหล็ก

สี : เงินกัลวาไนซ์

การติดตั้ง : ติดตั้งแบบรับข้าง

จำนวนการใช้งาน : รองรับการเปิดปิดที่ 60,000 ครั้ง

รูปแบบ : ระบบป้องกันรางลิ้นชักไหลและปลดรางลิ้นชักได้ง่ายโดยใช้กระเดื่อง

รางลิ้นชัก

รางลิ้นชักลูกปืน 2 ตอน ขนาด 45 มม.
รับน้ำหนักสูงสุด 30 กก./ ระบบปิดแบบนุ่มนวล



- **ดึงเปิดได้จนสุดราง**

รางลิ้นชักสามารถดึงออกได้จนสุดราง

- **รับน้ำหนักได้มาก**

รับน้ำหนักได้สูงสุด 30 กก. เหมาะสำหรับเครื่องครัว

- **เงียบและนุ่มนวล**

มีเสียงเพียงเล็กน้อยเวลาใช้งาน

- **ประกอบและติดตั้งง่าย**

สามารถปลดรางลิ้นชักได้ง่ายโดยใช้กระเดื่อง

มีระบบปิดแบบนุ่มนวล

แบบร่าง :

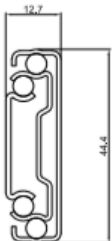

ความยาว (มม.)	ระยะดึง	รหัสสินค้า	จำนวน(ชิ้น)
300	300	191 8500 743	20
350	350	191 8500 744	20
400	400	191 8500 745	20
450	450	191 8500 746	20
500	500	191 8500 747	20
550	550	191 8500 748	20

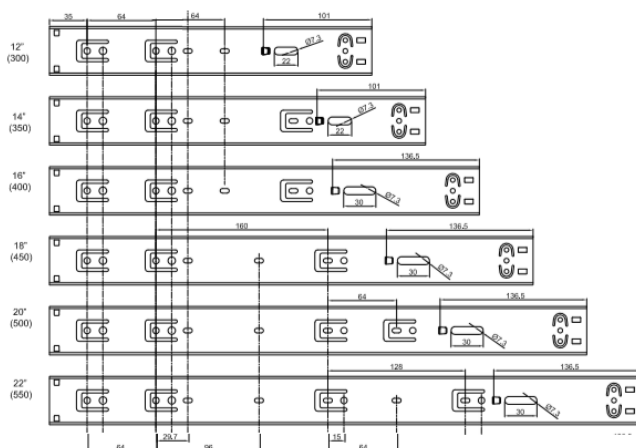

ข้อมูลทางเทคนิค

ระบบรางลูกปืนคู่ และปิดนุ่มนวลด้วยสปริง 2 ตัว

วัสดุ: เหล็ก

สี: เงินกัลวาไนซ์

การติดตั้ง: ติดตั้งแบบรับข้าง

จำนวนการใช้งาน: รองรับการเปิดปิดที่ 50,000 ครั้ง

พื้นผิว: ผ่านการทดสอบการกัดกร่อน 48 ชม.

รูปแบบ: ระบบป้องกันรางลิ้นชักไหลและปลดรางลิ้นชักได้ง่ายโดยใช้กระเดื่อง

รางลิ้นชักแบบซ่อน



ความยาว (มม.)	ความลึก	รหัสสินค้า	จำนวน(คู่)
300	304	0684 250 252	10 ชุด
350	354	0684 250 253	10 ชุด
400	404	0684 250 254	10 ชุด
450	454	0684 250 255	10 ชุด
500	504	0684 250 256	10 ชุด
550	554	0684 250 257	10 ชุด
600	604	0684 250 258	10 ชุด
Locking Device		0684 250 272	30/100 ชิ้น

รางลิ้นชักแบบซ่อน สามารถดึงรางออกได้สุด และมีระบบล็อค 2D

- รางลิ้นชักแบบซ่อน
เมื่อติดตั้ง จะมองไม่เห็นตัวรางลิ้นชัก
- ดึงรางออกได้สุด
รางลิ้นชักแบบซ่อนนี้ สามารถดึงออกได้สุดรางง่ายต่อการใช้งาน
- ปรับได้ 2 ทิศทาง
สามารถปรับตั้งใจได้ในแนวตั้งและแนวนอน
- รับน้ำหนักได้ดี
สามารถรับน้ำหนักได้ 30 กก.
- เงียบและนุ่มนวล
แรงเสียดทานน้อยและเสียงเบาเมื่อใช้งาน
- ง่ายในการถอดประกอบ
สามารถปลดออกและประกอบได้ง่าย

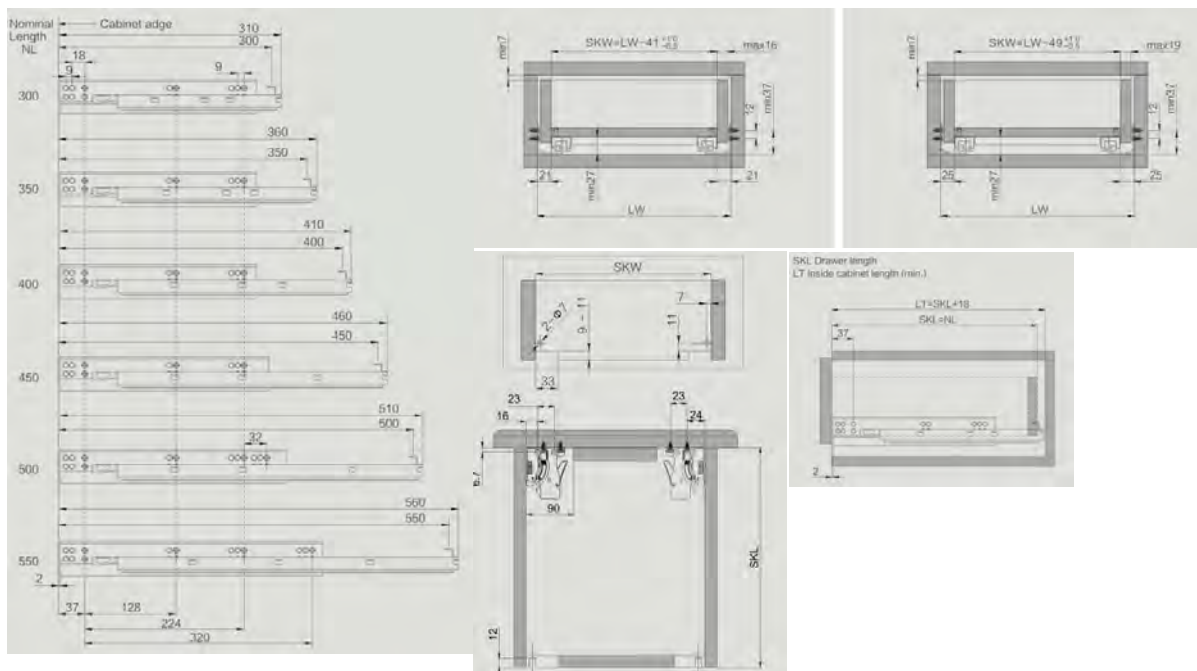

อุปกรณ์ตัวต่อ

เข้าสักรูสำหรับไม้หนา 15 มม./ ยาว 11.5 มม.



ประเภท	รหัสสินค้า	จำนวน(ชิ้น)
ไม่มีขอบ	191 8500 711	1,000

สำหรับไม้หนา 15 มม.

สกรูหัวแฉก PZ2

วัสดุ: ชิงค์อัลลอย

สี: สีซิงค์, สีนิกเกิล

แรงทอร์ค 7 นิวตัน

สำหรับแกนเกือกม้าทุกแบบ

ไม่มีขอบ

เหมาะสำหรับแผ่นไม้หน้าหนักเบา

ขนาด: ยาว 11.5 X สูง 7.5X Ø 15 มม.

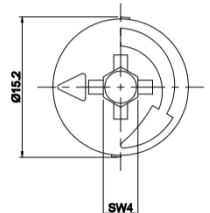
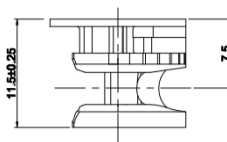
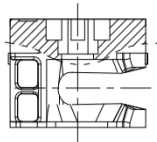

เข้าสักรูสำหรับไม้หนา 16 มม./ ยาว 12 มม.



ประเภท	รหัสสินค้า	จำนวน(ชิ้น)
ไม่มีขอบ	191 8500 742	1,000

เข้าสักรูสำหรับไม้หนา 16 มม.

สกรูหัวแฉก PZ2

วัสดุ: ชิงค์

สี: สีซิงค์, สีนิกเกิล

สำหรับแกนเกือกม้าทุกแบบ

ไม่มีขอบ

เหมาะสำหรับแผ่นไม้หน้าหนักเบา

ขนาด: ยาว 12X สูง 7.5X Ø 15 มม.

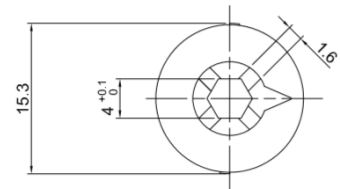
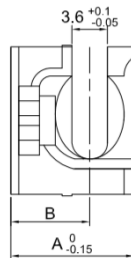

อุปกรณ์ตัวต่อ

เฮ้าส์ซิ่งสำหรับไม้หนา 16 มม./ ยาว 12.5 มม.



ประเภท	รหัสสินค้า	จำนวน(ชิ้น)
ไม่มีขอบ	191 8500 712	1,000

เฮ้าส์ซิ่งแบบรูลึก
สำหรับไม้หนา 16 มม.
สกรูหัวแฉก PZ2
วัสดุ: ซิงค์
สี: สีซิงค์, สีนิกเกิล
แรงทอร์ก 7 นิวตัน
สำหรับแกนเกือกม้าทุกแบบ
ไม่มีขอบ
เหมาะสำหรับแผ่นไม้น้ำหนักเบา
ขนาด : ยาว 12 X สูง 7.6 X Ø 15 มม.

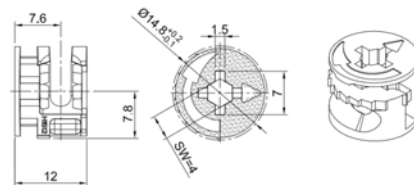

แกนเกือกม้าสำหรับรูเจาะ Ø5 มม. และหัวแกน Ø6.5 มม.



ขนาด	รหัสสินค้า	จำนวน(ชิ้น)
A = 24 มม., C = 20 มม.	191 8500 713	1,000
A = 34 มม., C = 20 มม.	191 8500 714	1,000

แกนเกือกม้า
วัสดุ : แกนเหล็ก ปลูกพลาสติก
เกลียว : M6
สกรูหัวแฉก PZ2
หัวแกน Ø6.5 มม.
ความยาวเกลียว 11.5 มม.
สี: ซิงค์
ปลูกสีแดง

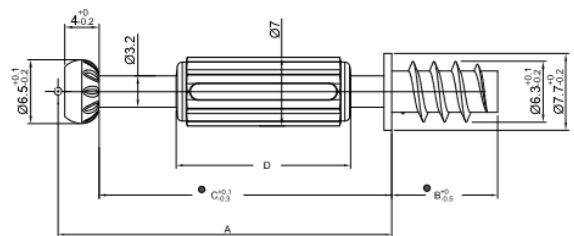

ปุ่มรับชั้น

ปุ่มรับชั้นสียใส สำหรับรูเจาะ $\varnothing 5$ มม.



สี	รหัสสินค้า	จำนวน(ชิ้น)
สียใส	191 8500 715	1,000

สี: สียใส

วัสดุ: เหล็กและพลาสติก

ขนาด: $\varnothing 5$ มม.

ระยะ A: 10 มม.

ระยะ L: 7.35 มม.

ระยะ W: 10 มม.

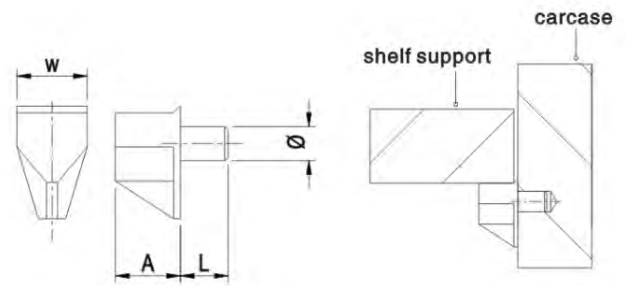

ปุ่มรับชั้นสำหรับรูเจาะ $\varnothing 5$ มม.



สี	รหัสสินค้า	จำนวน(ชิ้น)
สีซิงค์	191 8500 760	1,000

ขนาด: $\varnothing 5$ มม.

ระยะ L: 16 มม.

สี : สีซิงค์

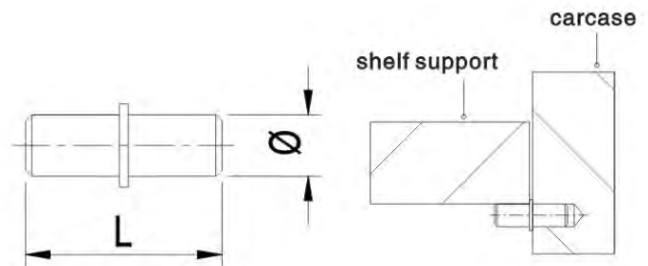

ปุ่มรับชั้นแบบมีร่องฟัน



สี	รหัสสินค้า	จำนวน(ชิ้น)
สีนิกเกิล	191 8500 762	1,000

วัสดุ : สีนิกเกิล

ขนาด: $\varnothing 5$ มม.

ระยะ L: 7 มม.

ระยะ W: 11.5 มม.

ระยะ A: 14 มม.

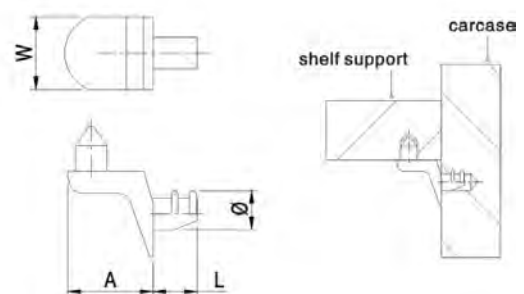

ปุ่มรับชั้น

ปุ่มรับชั้นสำหรับรูเจาะ $\varnothing 3$ มม.

วัสดุ : เหล็ก

สี : ชิงค์



สี	รหัสสินค้า	จำนวน(ชิ้น)
สีชิ่งค์	191 8500 764	1,000

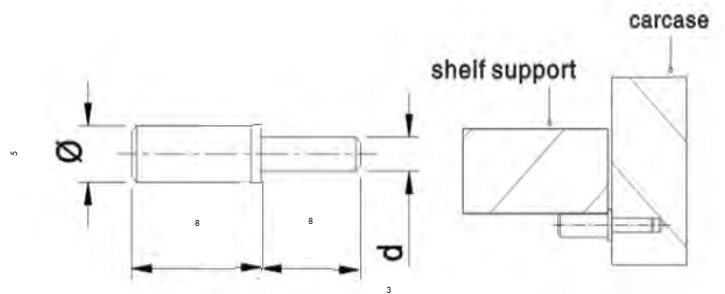

อุปกรณ์ตัวต่อเข้ามุม

ปุ่มรับชั้นสำหรับรูเจาะ $\varnothing 3$ มม.

อุปกรณ์ตัวต่อเข้ามุม

วัสดุ : พีวีซี

บรรจุมาพร้อมสลกรู

ระยะ W: 13.6 มม.

ระยะ L: 14.5 มม.

ระยะ H: 0.7 มม.



สี	รหัสสินค้า	จำนวน(ชิ้น)
สีชิ่งค์	191 8500 763	1,000

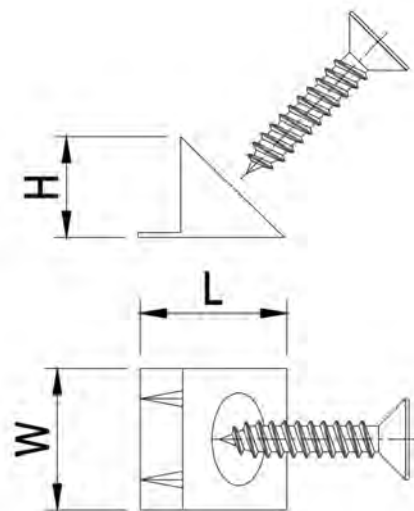

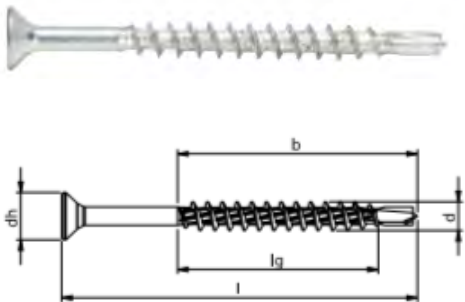
ASSY®PLUS MDF

สกรูสำหรับเอ็มดีเอฟ ออกแบบมาพิเศษเพื่อใช้สำหรับเอ็มดีเอฟ สามารถใช้งานได้แม่นยำโดยไม่ต้องเจาะนำ

วัสดุ : เหล็กชุบแข็ง

ผิว : กัลวาไนซ์

ประเภทหัวสกรู : สกรูหัวเตเปอร์จมน

การออกแบบเกลียว : มีเกลียวบางส่วน

ประเภทเกลียว : เกลียวเจาะไม้

พื้นที่การใช้งาน : งานเฟอร์นิเจอร์ งานออกบูธ การตกแต่งภายใน

เหมาะสมสำหรับ : ไม้, เอ็มดีเอฟ, ผลิตภัณฑ์ไม้ต่างๆ

d	l	ความยาวของเกลียว (มม.)	ความยาวเกลียวถึงปลายสกรู	d ^h	K	ความหนาที่เหมาะสม	โครงภายในของสกรู	รหัสสินค้า	บรรจุ(ชิ้น)
3.5 mm	40.0 mm	27 mm	32 mm	5.6 mm	1.75 mm	16 mm	AW10	0165 393 540	500
3.5 mm	45 mm	29 mm	34 mm	5.6 mm	1.75 mm	19 mm	AW10	0165 393 545	500
3.5 mm	50.0 mm	31 mm	36 mm	5.6 mm	1.75 mm	22 mm	AW10	0165 393 550	500
3.5 mm	60 mm	35 mm	40 mm	5.6 mm	1.75 mm	25/28 mm	AW10	0165 393 560	500
4.0 mm	40 mm	27 mm	32 mm	6.6 mm	2 mm	16 mm	AW10	0165 394 040	500
4.0 mm	45 mm	29 mm	34 mm	6.6 mm	2 mm	19 mm	AW10	0165 394 045	500
4.0 mm	50 mm	31 mm	36 mm	6.6 mm	2 mm	22 mm	AW10	0165 394 050	500
4.0 mm	60 mm	35 mm	40 mm	6.6 mm	2.0 mm	25/28 mm	AW10	0165 394 060	250
4.5 mm	40 mm	27 mm	32 mm	7.6 mm	2.3 mm	16 mm	AW20	0165 394 540	500
4.5 mm	45 mm	29 mm	34 mm	7.6 mm	2.3 mm	19 mm	AW20	0165 394 545	500
4.5 mm	50 mm	31 mm	36 mm	7.6 mm	2.3 mm	22 mm	AW20	0165 394 550	250
4.5 mm	60 mm	35 mm	40 mm	7.6 mm	2.3 mm	25/28mm	AW20	0165 394 560	250

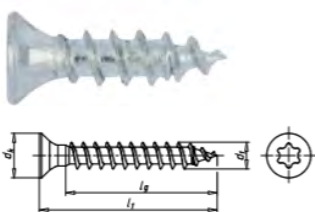
ASSY®3.0, BLUE GALVANISED PIANO HINGE SCREW

ETA-11/0190

สกรูที่เหมาะสมสำหรับชั้นยึดบานพับแถบและอุปกรณ์ต่างๆ

วัสดุ : เหล็กชุบแข็ง

ผิว : กัลวาไนซ์

ประเภทหัวสกรู : หัวเตเปอร์จมนเล็ก

การออกแบบเกลียว : มีเกลียวตลอดตัว

ประเภทเกลียว : เกลียวเจาะไม้

พื้นที่การใช้งาน : งานเฟอร์นิเจอร์ งานติดตั้ง บานพับแถบ

เหมาะสมสำหรับ : ไม้เนื้อแข็ง, ไม้เนื้ออ่อน, ไม้อัด, ผลิตภัณฑ์ไม้ต่างๆ

d	l	ความยาวของเกลียว(มม.)	d _h	K	โครงภายในของสกรู	Art.No.	P.Qty.
3.0 mm	12.0 mm	9.0 mm	4.9 mm	1.3 mm	AW10	0168 330 012	1000
3.0 mm	16.0 mm	13.0 mm	4.9 mm	1.3 mm	AW10	0168 330 016	1000
3.0 mm	20.0 mm	17.0 mm	4.9 mm	1.3 mm	AW10	0168 330 020	1000
3.0 mm	25.0 mm	22.0 mm	4.9 mm	1.3 mm	AW10	0168 330 025	1000

ASSY®PLUS สกรูสำหรับไม้พาร์ติเคิล

สกรูสำหรับไม้พาร์ติเคิล สามารถขันสกรูลงบนขอบของแผ่นพาร์ติเคิล โดยไม่ทำให้ขอบไม้ปริแตก และไม่ต้องการเจาะนำ

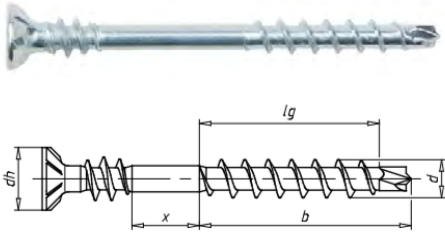

ETA-11/0190

วัสดุ : เหล็กชุบแข็ง

ผิว : กัลวาไนซ์

ประเภทหัวสกรู : สกรูหัวเตเปอร์จมน

การออกแบบเกลียว : มีเกลียวบางส่วนและเกลียวใต้หัวสกรู

ประเภทเกลียว : เกลียวเจาะไม้

รูปแบบเกลียว : เกลียวหยาบ

รูปร่างปลายสกรู : หัวเจาะปลายแหลม

พื้นที่การใช้งาน : งานเฟอร์นิเจอร์, งานพื้น, การติดตั้งภายในและการใช้งานทั่วไป

เหมาะสมสำหรับ : ไม้อัด, ไม้จริง, ไม้เนื้ออ่อน และผลิตภัณฑ์ไม้ต่างๆ

d	l	ความยาวของเกลียว	ความยาวเกลียวถึงปลายสกรู	d _h	K	ไดรฟ์ภายในของสกรู	รหัสสินค้า	บรรจุ(ชิ้น)
3.5 mm	40.0 mm	20.0 mm	23.5 mm	7.0 mm	3.0 mm	AW20	0165 403 540	500
3.5 mm	50.0 mm	20.0 mm	23.5 mm	7.0 mm	3.0 mm	AW20	0165 403 550	500
3.5 mm	60.0 mm	27.0 mm	30.5 mm	7.0 mm	3.0 mm	AW20	0165 403 560	500
4.0 mm	40.0 mm	20.0 mm	23.5 mm	8.0 mm	3.7 mm	AW20	0165 404 40	500
4.0 mm	50.0 mm	20.0 mm	23.5 mm	8.0 mm	3.7 mm	AW20	0165 404 50	500
4.0 mm	60.0 mm	27.0 mm	30.5 mm	8.0 mm	3.7 mm	AW20	0165 404 60	250

ASSY®PLUS สกรูสำหรับชิปบอร์ด

สกรูสำหรับชิปบอร์ดหรือพาร์ติเคิลบอร์ด

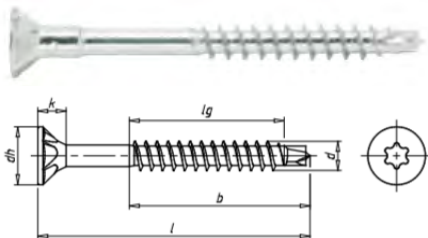

ETA-11/0190

วัสดุ : เหล็กชุบแข็ง

ผิว : กัลวาไนซ์

ประเภทหัวสกรู : สกรูหัวเตเปอร์จมน

รายละเอียดหัวสกรู : มีครีบบเรคเมื่อขันจนสุด

การออกแบบเกลียว : มีเกลียวบางส่วนและเกลียวใต้หัวสกรู

ประเภทเกลียว : เกลียวเจาะไม้

รูปร่างปลายสกรู : หัวเจาะปลายแหลม

พื้นที่การใช้งาน : งานเฟอร์นิเจอร์, งานบุธต่างๆ

เหมาะสมสำหรับ : ไม้อัด, ไม้จริง, ไม้เนื้ออ่อน และผลิตภัณฑ์ไม้ต่างๆ

d	l	ความยาวของเกลียว	ความยาวเกลียวถึงปลายสกรู	d _h	K	ไดรฟ์ภายในของสกรู	รหัสสินค้า	บรรจุ(ชิ้น)
4.5 mm	35 mm	22 mm	26 mm	8.5 mm	2.45 mm	AW20	0165 945 350	500
4.5 mm	40 mm	27 mm	31 mm	8.5 mm	2.45 mm	AW20	0165 945 400	500
4.5 mm	45 mm	27 mm	31 mm	8.5 mm	2.45 mm	AW20	0165 945 450	500
4.5 mm	50 mm	29 mm	33 mm	8.5 mm	2.45 mm	AW20	0165 945 500	250
4.5 mm	60 mm	34 mm	38 mm	8.5 mm	2.45 mm	AW20	0165 945 600	250

พาวเวอร์ เนล



ใช้ยึดติดวัสดุที่ใช้ในงานก่อสร้างได้อย่างหลากหลาย เช่น ไม้ พาร์ติเคิลบอร์ด อิฐก่อ อลูมิเนียม เหล็ก เหล็กกล้าวาล์ว คอนกรีต และแผ่นกระเบื้องซีเมนต์

** เหมาะสำหรับงานภายในและภายนอก ทั้งยังปลอดภัยเมื่อใช้กับฉนวนกันความร้อน โพลิสไตรีน

ปริมาณ	รหัสสินค้า	จำนวน
320 ก.	5855 009 999	12/24

กาวยึดติดชิ้นงานพิเศษแบบแห้งเร็ว Power



ใช้ยึดติดชิ้นงาน พื้นและแผ่นกระดานที่ไม่ไหลย้อย เป็นสูตรที่คิดค้นขึ้นมาเพื่อยึดติดวัสดุก่อสร้าง เช่น ไม้ พลาสติกพาร์ติเคิลบอร์ด อิฐ อลูมิเนียม เหล็กกล้าวาล์ว เหล็กกล้า เป็นต้น

ปริมาณ	รหัสสินค้า	จำนวน
32 ก.	95000 000 35	12

ซิลิโคน อะซิเตท พลัส (280 มล.)

ซิลิโคนยาแนวอเนกประสงค์

คุณภาพระดับพรีเมียม

สี	รหัสสินค้า	จำนวน
สีใส	0892 572 0	25/50
สีขาว	0892 572 1	
สีเทา	0892 572 2	
สีอลูมิเนียม	0892 572 3	
สีดำ	0892 572 4	



ซิลิโคน อะซิเตท จีพี (280 มล.)

ซิลิโคนยาแนวอเนกประสงค์

คุณภาพระดับมาตรฐาน

สี	รหัสสินค้า	จำนวน
สีใส	0892 573 0	25/50
สีขาว	0892 573 1	
สีเทา	0892 573 2	
สีอลูมิเนียม	0892 573 3	
สีดำ	0892 573 4	



กาวยอะคริลิก สำหรับงานไม้



กาวยอะคริลิกยาแนวชนิดยืดหยุ่นสำหรับงานไม้และงานทั่วไป สีขาว

- ใช้ภายในอาคาร ยาแนววงกบประตูและหน้าต่างรอยต่อ ซึ่งมีความเคลื่อนไหวของรอยนั้น ๆ ไม่มากนัก
- ใช้อุดเชื่อมช่องว่าง หรือรอยแตกร้าวของงานก่อสร้าง สำหรับภายในอาคาร
- ใช้ได้กับผิววัสดุหลายชนิดเช่น ไม้ โลหะ อลูมิเนียม คอนกรีต ปูน พลาสติก หิน ยิปซั่มบอร์ด กระเบื้องเซรามิก พลาสติกบางชนิดและวัสดุอื่น ๆ

รหัสสินค้า	สี	จำนวน
5986 000 171	ขาว	24

ปืนยิงกาวยสำหรับหลอด ขนาด 310 มล.



รหัสสินค้า 0891 318
ปืนยิงกาวย คุณภาพสูง
คุณสมบัติพิเศษ:

- ยิงกาวยได้ทันทีที่บีบ
- ช่วยผ่อนแรงบีบ
- คุ่มค่า

ดอกสว่านเจาะไม้ หัวเกสร มาตรฐาน DIN338



RED LINE

เส้นผ่านศูนย์กลาง (มม.)	ความยาว (มม.)	ความลึก ระยะเจาะ(มม.)	รหัสสินค้า	จำนวนบรรจุ
3	61	33	5523 020 030	10
4	75	43	5523 020 040	10
5	86	52	5523 020 050	10
6	93	57	5523 020 060	10
7	109	69	5523 020 070	10
8	117	75	5523 020 080	10
9	125	81	5523 020 090	10
10	133	87	5523 020 100	10
11	142	94	5523 020 110	5
12	151	101	5523 020 120	5

ปลายและขอบที่คม สามารถเจาะได้รวดเร็วขึ้น
ออกแบบหัวเจาะปลายแหลม ทำให้เจาะได้แม่นยำ

เหมาะสำหรับ

เจาะไม้เนื้อแข็งทั่วไป, ไม้ประสาน, เอ็มดีเอฟ
และพาร์ทิเคิลบอร์ด

ก้านดอก: เป็นทรงกระบอก

สี: สแตนเลสดำ

ส่วนไฟฟ้า BM10 (ขนาด 3 หุน)

ส่วนไฟฟ้าขนาดกระต๊อต 350 วัตต์





สำหรับเจาะไม้ อลูมิเนียมและโลหะ



รหัสสินค้า	5717 020 130
จำนวน	1
แรงดันไฟฟ้าที่ระบุ	220 V/AC
กำลังไฟเข้า	350 วัตต์
แรงบิดสูงสุด	21 นิวตันเมตร
ความกว้างหัวจับดอกต่ำสุด/สูงสุด	1.10 มม.
ความเร็วรอบเปล่าต่ำสุด/สูงสุด	0 - 1,700 รอบ/นาที (rpm)
น้ำหนัก	1.2 กก.
สายไฟยาว	2.5 ม.

กระดาษทรายม้วน



เบอร์	รหัสสินค้า	QR
P40	1971 580 040	
P60	1971 580 060	
P80	1971 580 080	
P100	1971 580 100	
P120	1971 580 120	

สำหรับการใช้งานด้วยมือ สามารถตัดเป็นขนาดที่ต้องการได้

อายุการใช้งานยาวนาน

ใช้สำหรับขัดไม้และโลหะ

ผงอลูมิเนียมออกไซด์บนกระดาษขัด 110 กรัม

ขนาด : กว้าง 300 มม. x ยาว 400 มม.



ชั้นแขวนกระดาษทราย : 1918 500 020

กระดาษทรายสายพาน



เบอร์	รหัสสินค้า	บรรจุ(ชั้น)	QR
P40	0672 516 104	10	
P60	0672 516 106	10	
P80	0672 516 108	10	
P100	0672 516 110	10	
P120	0672 516 112	10	

ใช้กับเครื่องขัดกระดาษทรายสายพาน

- อายุการใช้งานยาวนาน
 - ใช้สำหรับขัดไม้และโลหะ
 - เป็นผงอลูมิเนียมออกไซด์
- ขนาด: 4 นิ้ว x 24 นิ้ว

ดอกไขควงลมແຈກ PH2



ข้อมูลทางเทคนิค
 ดอกไขควงหัวແຈກແບບ PH2
 ปลายแม่เหล็ก
 1 ชิ้นมีปลายไขควง 2 ด้าน
 สี: สแตนเลสดำ
บรรจุภัณฑ์ประกอบด้วย
 1 แผงบรรจุ 10 ชิ้น

RED LINE

การบรรจุ	รหัสสินค้า	ขนาด (มม.)	QR
ในแผงพลาสติก ปิดผนึก	0614 250 810	65	
ในแผงพลาสติก ปิดผนึก	0614 250 811	45	

ดอกไขควง หัวฟิลิปส์คละแบบ



10 pieces. With 9 PH2 1/4 inch bits with a narrower fit for dry walling and a bit holder

รหัสสินค้า	0614 250 210
จำนวนชิ้นของสินค้าคละ/ชุดสินค้า	10 ชิ้น

ชุดซ่อมแซมพื้นผิว

1 ชุด = 20 ชิ้น



แว็กซ์แบบอ่อน



แว็กซ์แบบแข็ง

★ สินค้าสั่งล่วงหน้า

บรรจุ 20 เฉดสี สำหรับซ่อมแซมร่องรอยบนพื้นผิวขนาดเล็กเพื่อป้องกันความเสียหายที่จะเกิดขึ้น

ชื่อสินค้า	รหัสสินค้า	QR
แว็กซ์แบบอ่อน	0 9648 904	
แว็กซ์แบบแข็ง	0 9648 906	

ตลับเมตร ยาว 5 เมตร



- สายวัดยืดหยุ่น ทนทาน
- แถบวัดตั้งตรงได้ถึง 2.2 ม.
- ขอบเกี่ยวแข็งแรง สายวัดป้องกันการขูดขีด
- วัสดุป้องกันแรงกระแทก

ขนาด	รหัสสินค้า	QR
5 เมตร x 25 มม.	0714 640 476	

ตัวช่วยยกวัสดุเป็นแผ่น



รับน้ำหนักสูงสุด 120 กก
ความหนาแผ่นวัสดุ 0 - 60 มม.

★ สินค้าสั่งล่วงหน้า

รหัสสินค้า	บรรจุ	QR
0715 67 45	1 คู่	

คัตเตอร์เอนกประสงค์ ระบบเลื่อนล็อค



0715 66 061

คุณสมบัติพิเศษ:

- หักเปลี่ยนใบมีดใหม่ได้
- เป็นรางโลหะและใช้งานง่ายด้วยตัวเลื่อนเข้าออกพร้อมล็อคอัตโนมัติ
- ระบบสปริงหยุดใบมีด



0715 66 061

วัสดุ	ขนาดใบมีด	ความยาว	รหัสสินค้า	จำนวน
อลูมิเนียม/ยาง/ABS	85 x 9 มม.	165 มม.	0715 66 061	1/10
อลูมิเนียม/ยาง/ABS	100 x 18 มม.	200 มม.	0715 66 211	1/10

มีดเอนกประสงค์



ขนาด	รหัสสินค้า	จำนวน
150 x 18 มม.	0715 660 45	1/10

ใบมีดคัตเตอร์



ขนาดใบมีด	รหัส	บรรจุ	QR
85 x 9 มิล	0715 66 077	10 ใบ	
100 x 18 มิล	0715 66 057	10 ใบ	

ชุดเครื่องมือ 91 ชิ้น



ขนาด : 423 x 360 x 86 มม.

ประกอบด้วย :

ประแจแหวนข้างปากตาย คีมม้วน
ประแจค้อน ฆ้อน ฆ้อนตลับไฟฟ้า ตามชั้น
ข้อต่อ ตามท่อ ลูกบอลค้อน ตามชั้นฟรี
ไขควง ข้อต่อไขควง หัวต่อ

รหัสสินค้า	QR
0965 93 120	



ถุงมือช่างรุ่นพิเศษ



- คุณสมบัติพิเศษ**
- ถุงมือเคลือบด้วยจุด PVC ช่วยให้ไม่ลื่น
 - ทนเป็นพิเศษ
 - สวมใส่สบาย

ถุงมือช่างงานทั่วไป สำหรับงานเบาในโกดังก่อสร้าง
ขนส่งอุตสาหกรรมกระจก/เซรามิก

เบอร์	รหัสสินค้า	บรรจุ	QR
8	0899 404318	12 คู่	
10	0899 404320	12 คู่	

แว่นกันสะเก็ด สีใส,สีเทา,สีเหลือง



- คุณสมบัติพิเศษ**
- เลนส์โพลีคาร์บอเนตอย่างดี
 - แบบสปอร์ตและดูปราดเปรี้ยว
 - กรอบในลอนพร้อมเลนส์สี
 - ป้องกันรอยขีดข่วนและทนแรงกระแทก
 - ป้องกันรังสียูวีได้ถึง 99%
 - ได้มาตรฐาน En 166-2001

สี	รหัสสินค้า	QR
สีใส	0899 103 120	
สีเทา	0899 103 121	
สีเหลือง	0899 103 122	

หน้ากากป้องกันฝุ่น



ป้องกันฝุ่นละอองในอากาศและละอองสี ใช้ในการป้องกันสารพิษตกค้างความเข้มข้น
ถึงระดับ 10 เท่าของ AGW-value EN149:2001+A1:2009/FFR2 V NR

รหัสสินค้า	บรรจุ	QR
0899 121 100	10 ชิ้น	

ที่ครอบหูนิรภัย



- คุณสมบัติพิเศษ**
- ที่ครอบหูพับเก็บได้ ทนทาน
 - ตัวครอบปรับระดับได้
 - โฟมรองหูนิ่ม สวมใส่สบาย ไม่เลื่อนหลุด
 - มาตรฐาน EN352-1 : 2002

รหัสสินค้า	QR
0899 300 291	

น้ำยาทำความสะอาดขจัดคราบ BMF



- ไม่มีส่วนผสมของฟอสเฟตตัวทำละลายหรือสารอันตราย
- ย่อยสลายได้อย่างดีเยี่ยม
- สามารถใช้ได้กับเครื่องจักร ไข่มือหรืออุปกรณ์แรงดันสูง
- สามารถล้างคราบมันได้ดี ทั้งยังถนอมวัสดุ
- ไม่เป็นอันตรายกับสี ยางและพลาสติก
- ผสมน้ำมันกับน้ำด้วยตัวเอง เช่นแยกน้ำมันในน้ำเสียตามการทดสอบมาตรฐาน Ö B5105
- ปราศจากซิลิโคน
- ปราศจาก AOX

รหัสสินค้า	ปริมาณ	QR
0893 118 2	5 ลิตร	

บีมชนิดน้ำยาขนาด 1 ล.

รหัสสินค้า 0891 503 001



การจัดสต็อกสินค้าด้วยระบบ ORSY

Orsy Stock Management



ระบบการจัดเก็บ ORSY

การบริการของเรา

- มีความยืดหยุ่น: สามารถเลือกผลิตภัณฑ์ที่ต้องการ
- การวางแผน: บริษัทจะช่วยจัดการวางแผน
- การบริการจัดการชั้นวางสินค้า:
 - พนักงานของเราจะเข้าไปดูแลสต็อกสินค้า ตัดปัญหาการขาดสินค้า
 - พนักงานของเราจะเข้าไปทำความสะอาดดูแลความเรียบร้อยของชั้นวางสินค้า

WUERTH (THAILAND) CO.,LTD.

บริษัท เวียร์ท (ประเทศไทย) จำกัด



123/2 Soi Chalongkrung 31
Ladkrabang Industrial Estate
Chalongkrung Road Lamplatiw
Ladkrabang Bangkok 10520
Tel.: 02 170 5000 Fax: 02 170 5050
E-Mail: info@wuerth.co.th
www.wuerth.co.th

123/2 ซอยฉลองกรุง 31
นิคมอุตสาหกรรมลาดกระบัง
ถนนฉลองกรุง แขวงลำปลาทิว
เขตลาดกระบัง กรุงเทพมหานคร 10520
โทร : 02 170 5000 แฟกซ์ : 02 170 5050
อีเมลล์ : info@wuerth.co.th
เว็บไซต์ : www.wuerth.co.th

84 ประเทศทั่วโลก

เวียร์ทกรุ๊ปมีมากกว่า 400 บริษัทที่ให้บริการอยู่ในตลาดมากกว่า 84 ประเทศ

